

## FRAISE POUR MOULURE À DOUBLE RAYON AVEC ROULEMENT ET REBORD (Z=2) QUEUE 8MM - Ø35MM

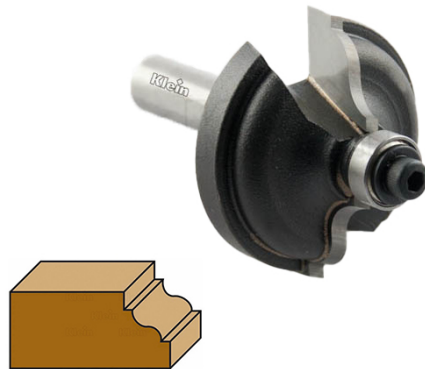

**€49,00 (HT)**

Fraise à double rayon classique pour réaliser de belles moulures sur des armoires, des portes, des tiroirs ou d'autres meubles. Grâce à ses tranchants en carbure de haute qualité (widia), cette fraise peut être utilisée sur la plupart des types de bois.

Equipé d'un roulement à billes pour faciliter le travail. Le plus petit roulement vous donne un rebord.

**UGS : KL-C133350R**

## GALERIJAFBEELDINGEN

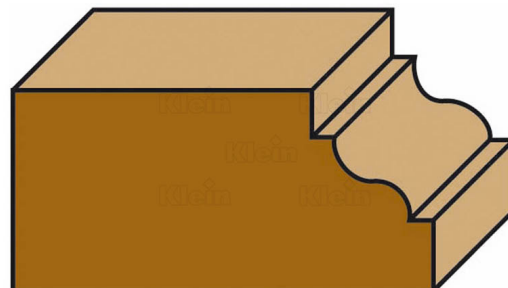
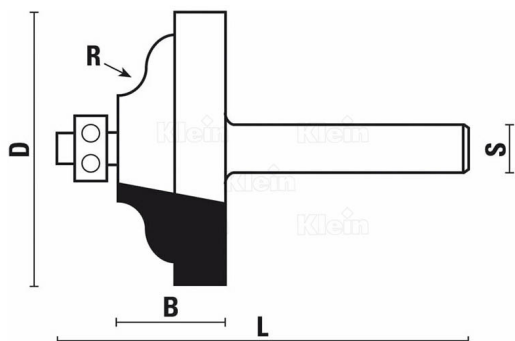

Fraise à double rayon classique pour réaliser de belles moulures sur des armoires, des portes, des tiroirs ou d'autres meubles. Grâce à ses tranchants en carbure de haute qualité (widia), cette fraise peut être utilisée sur la plupart des types de bois.

Equipé d'un roulement à billes pour faciliter le travail. Le plus petit roulement vous donne un rebord.

### INFORMATION PRODUIT

- Faces de coupe en carbide
  - Pour bois tendre ou dur
  - Frontières décoratives
- Pour des défonceuses ou des machines CNC

### DESCRIPTION

Fraise à double rayon classique pour réaliser de belles moulures sur des armoires, des portes, des tiroirs ou d'autres meubles. Grâce à ses tranchants en carbure de haute qualité (widia), cette fraise peut être utilisée sur la plupart des types de bois. Equipé d'un roulement à billes pour faciliter le travail. Le plus petit roulement vous donne un rebord.

Aucune vidéo disponible pour ce produit!

### TÉLÉCHARGEMENTS

Aucun téléchargement disponible.

### INFORMATIONS COMPLÉMENTAIRES

<b>Poids</b>	0,05 kg
<b>Diamètre</b>	35mm
<b>Longueur de coupe</b>	14mm
<b>Longueur</b>	52mm
<b>Rayon</b>	R4
<b>Queue</b>	8mm
<b>Faces de coupe</b>	2