

MORTAISEUSE À BÉDAN CARRÉ TT76/210







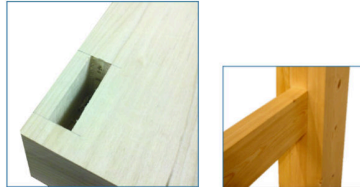
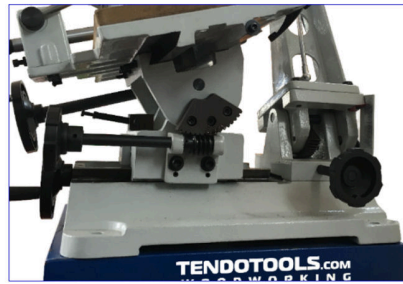

€1 .363,64 (HT)

La TT76/210 est une mortaiseuse à bédane carré de construction robuste en fonte, idéale pour le rainurage et le mortaisage dans les bois durs et tendres.

UGS : 0M021076S

GALERIJAFBEELDINGEN



Model	Mortiser TT76/210
	230V - 750 Watt 1PK-CV
	B- 6~16mm
	Ø 6 ~ 26mm
	H=76mm D=210mm
	620x560x970mm 500x400x630mm
	135Kg 18Kg

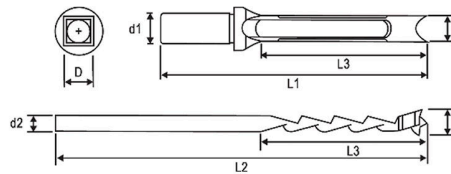

La TT76/210 est une mortiseuse à bédan carré avec une construction robuste en fonte. Elle peut être utilisée, par exemple, pour percer des trous rectangulaires pour les assemblages à tenon et mortaise et est idéal pour le rainurage et le mortaisage dans le bois dur et tendre.

Le mouvement de montée et de descente est aisé et rapide grâce au grand levier et à la compensation de la pression de gaz. Vous pouvez facilement ajuster la table de travail avec les grandes manivelles. Des butées sont pourvues pour une production en série précise. Le presseur excentrique peut être ajustée rapidement pour fixer la pièce à la table de perçage.

Grâce au système de serrage rapide, vous pouvez serrer la pièce en un tournemain. La machine est équipée d'un puissant moteur à induction de 1 cv. La table de travail (en avant et en arrière) et la colonne (à gauche et à droite) peuvent être inclinées jusqu'à 20°.

INFORMATION PRODUIT

- Moteur à induction 1 ch
- Mouvement de perçage aisé grâce au grand levier et à la compensation de la pression de gaz
 - Réglage de la hauteur à l'aide de grandes manivelles
- Équipé d'un presseur à serrage rapide pour maintenir la pièce en place
 - Des butées pour une production en série précise
 - Construction en fonte robuste
 - Table de travail en fonte solide
- La table de travail et la colonne de perçage peuvent être inclinées jusqu'à 20°
 - Espace de rangement pratique

DESCRIPTION

La TT76/210 est une mortaiseuse à bédan carré avec une construction robuste en fonte. Elle peut être utilisée, par exemple, pour percer des trous rectangulaires pour les assemblages à tenon et mortaise et est idéal pour le rainurage et le mortaisage dans le bois dur et tendre. Le mouvement de montée et de descente est aisé et rapide grâce au grand levier et à la compensation de la pression de gaz. Vous pouvez facilement ajuster la table de travail avec les grandes manivelles. Des butées sont pourvues pour une production en série précise. Le presseur excentrique peut être ajustée rapidement pour fixer la pièce à la table de perçage. Grâce au système de serrage rapide, vous pouvez serrer la pièce en un tournemain. La machine est équipée d'un puissant moteur à induction de 1 cv. La table de travail (en avant et en arrière) et la colonne (à gauche et à droite) peuvent être inclinées jusqu'à 20°.

Aucune vidéo disponible pour ce produit!

TÉLÉCHARGEMENTS

Aucun téléchargement disponible.

INFORMATIONS COMPLÉMENTAIRES

Poids	135 kg
Dimensions	620 × 560 × 970 cm

Moteur	1 PK
Voltage	230 V
Mandrin	16 mm
Plage longitudinale	400 mm
Plage transversale	125 mm
Réglage de la hauteur	990 mm
Table de travail	530 x 255 mm